

# よしのがわ

10月号 | 2007.10.10  
vol.37



総合防災訓練

**自分たちの地域は  
自分たちで守る!**

[もくじ]

- ◆市政の窓——— 2～3
- ◆川島万葉植物園  
—表紙写真——— 3
- ◆議会だより——— 4
- ◆人権講師団紹介②④——— 4
- ◆平成18年度水道事業会  
計決算のあらまし——— 5
- ◆吉野川文化探訪フェスティ  
バル・ジャズフェスティバル  
プログラムのご案内——— 6～7
- ◆男女共同参画——— 8
- ◆人権とびっくす——— 8
- ◆ごみを考える!——— 9
- ◆バスに乗ってみませんか?——— 9
- ◆できごと——— 10
- ◆お知らせ——— 11
- 平成19年度日本赤十字社費  
募集結果報告
- 平成19年度吉野川市戦没者  
追悼式
- 10月は労働保険の適用促進月間
- 10月は国民健康保険税の納  
付月

- ◆催し——— 11～12
- 吉野川市生涯学習講座合同  
人権講演会
- 介護予防講演会～音楽で豊  
かな人生を～
- 平成19年度吉野川市文化祭
- 第6回鴨島町児童館合同「子  
どもゆめまつり」
- 子育て支援講演会
- 子どもは川で育てなさい! 吉野  
川まるあそび
- 第99回まちかどコンサート
- ◆相談——— 13
- 巡回職業相談
- 法務総合相談
- 女性の人権ホットライン全国一  
斉強化週間
- ◆募集——— 13～14
- 美郷一周駅伝大会
- 英会話講座
- 中国語講座
- JICAボランティア平成19年度  
秋募集

- とくしま県民カレッジ講座「美味  
しく食べて健康に」参加者募集
- 第3回こうつウオークin吉野川
- 四国観光検定
- ◆文化研修センター通信——— 15
- ◆鴨島公民館だより——— 15
- ◆鴨島老人福祉センターだ  
より——— 15
- ◆アムニティセンターだより——— 15
- ◆健康——— 16～17
- 高齢者のインフルエンザ予防  
接種
- 健康づくり教室・介護予防教室
- ◆図書だより——— 18
- ◆青少年育成補導——— 19
- ◆市内での火災・救急出動、  
今月の納税、人権相談・行  
政相談・司法書士会によ  
る無料法律相談、市民のう  
ごき——— 19
- ◆第67回鴨島大菊人形——— 20
- ◆休日・夜間在宅当番医表——— 20



**吉野川市**  
YOSHINO GAWA

発行/吉野川市 編集/総務部秘書企画課  
〒776-8611徳島県吉野川市鴨島町鴨島115-1  
●TEL.0883-22-2221 ●FAX.0883-22-2244  
●URL http://www.city.yoshinogawa.lg.jp/  
●E-mail mail@city.yoshinogawa.lg.jp



## 市政の窓



9月3日の平成19年9月吉野川市議会議定例会開会日、川真田市長は、平成19年度のこれまでの取り組みと今後の展望について、その所信を表明し、市民の皆さんや市議会に理解と協力を求めました。要旨は次のとおりです。

### 町村合併に伴う諸課題の解決と簡素で効率的な行財政運営の実現

振り返ってみますと、ここに至るまでの3年間、私は、合併に伴い山積していた諸課題の解決、特に旧町村ごとに異なる制度間調整に取り組みとともに、簡素で効率的な行財政運営をめざし、組織のスリム化や経費の節減・合理化に努め、施設の民営化や指定管理者制度の導入など、市政を軌道に乗せるための各般の施策を積極的、かつ誠心誠意努めてきました。

また、投資的事業に関して、合併前からの懸案であった施設の改築等に取り組み、重要な社会資本の整備についても、限られた財源の中で優先順位を付けつつ、推進してきました。

この間の国・地方を通じた財政環境は大変厳しく、社会保障関係費が増加の一途をたどる中、自主財源の乏しい本市にとって、非常に厳しい財政運営が続いており、この状況は今後も続くものと考えられます。

す。これまで貫いてきた基本姿勢である公平・公正な市政運営を今後も引き続き堅持し、議員各位をはじめ、市民の皆さんの声を十分にお聞きしつつ取り組んでいきます。

市民の皆さん方におかれましては、従来にも増して、市政への関心とご参画をいただき、ときには痛みを伴う場合もあるかと存じますが、何とぞ、ご理解とご協力を賜り、将来にわたる吉野川市のまちづくりを共に進めていただきたいと切に願っています。

### 市民の安心・安全

現在、地域防災力の強化を重点目標として、「自分たちの地域は、自分たちの手で守る」を合い言葉に、市内全域で自主防災組織の結成・育成に取り組んでいます。行政の防災対策の強化と併せて自主防災組織が有効に機能することが災害時の被害軽減につながるものと確信しており、今後、早い時期での結成率100%をめざして取り組んでいきます。



自主防災会の方々による簡易担架の作成

また、防災訓練については、9月1日の「防災の日」に吉野川市総合スポーツ運動場で約380人の参加のもと、防災関係機関と市民との連携・協力訓練を実施し、併せて、鴨島運動場で行われた「徳島県総合防災訓練」には吉野川市自主防災会、消防団等約150人が具体的な被害を想定した訓練に参加し、防災意識の高揚、啓発並びに防災力の向上に大きな成果があったものと考えています。

南海地震に対しての防災体制を構築する上においても、防災訓練は極めて有効であることから、今後とも効果的な訓練を定期的、継続的に実施していきます。

### 地域の活性化と情報発信

国内最大級の文化の祭典「第22回国民文化祭・TOKUSHIMA2007」いわゆる「おどる国文祭」が、10月27日から11月4日までの9日間に県内各地で開催されます。



7月に行われた「ジャズと邦楽コンサート」

本市でも、100日前イベントとして開催した7月の「ジャズと邦楽コンサート」を皮切りに、10月28日の「吉野川文化探訪フェスティバル」、そして11月4日の「吉野川ジャズフェスティバル」と逐次開催していきます。ジャズ、邦楽などを市民の皆さん方に身近に楽しんでいただけでなく、地域の活性化と文化の発展をめざし、準備に万全を期していきます。

このようなテレビドラマの放映は、本市の観光振興につながるものの一つとして大いに期待できることから、県ともども関係機関に働きかけ、今後とも本市のPRに取り組んでいきたいと考えています。



JR鴨鳥駅前周辺で行われたドラマ撮影の様子

また、昨年本市をはじめ県内各地で撮影が行われた映画「眉山」が全国の映画館で上映され好評を博したところで、これに続き、テレビドラマ化の話が進み、8月1日にはドラマスペシャル「眉山」の撮影が、本市JR鴨鳥駅前周辺で、吉野川市阿波踊り振興協会をはじめ、多数の市民の皆さんのご協力を得て行われました。

### 次代を担う子どもたちの育成

世代間の交流を図り、豊かな人間性をはぐくむとともに、社会福祉や介護の基礎知識、介護技術を習得し、ボランティアリーダーとして、地域福祉や介護の担い手を育成することを目的として、本年度初めて中学生を対象とした介護基礎研修を実施しています。



介護の基礎知識を学ぶ生徒たち

この研修は、鴨鳥東中学校の生徒を対象に、7月25日から11月24日までの間に計22時間にわたり実施します。修了後、介護ボランティア活動等

に参加していただくことで、地域福祉の充実と中学生の健全育成を図ろうとする県内初の試みです。

また、この研修は講師として、知識・経験を有する市健康福祉部の関係職員をはじめ、市内の福祉関係事業者や徳島中央広域連合の協力を得ることにより、経費をかけずに専門的な知識を身に付けていただけることも大きな成果であると考えています。



高齢者福祉の制度とサービスについて説明する市職員

### 簡素で効率的な行財政基盤の確立

行財政改革の推進について

は、8月7日、外部有識者で構成する「行財政懇話会」を開催、行財政改革実施計画に基づく進捗状況について報告し、委員の皆さんからさまざまなご意見をいただいたところであります。これらのご意見を踏まえ、今後も行財政改革実施計画に基づき、鋭意取り組んでいきます。

また、行財政改革実施計画に位置づけている「パブリックコメント制度」につきましては、市が実施しようとする重要な施策について、あらかじめ市民の皆さん方からご意見を募り、それを反映させることを目的として、早期の制度創設をめざしてまいります。



8月7日に行われた行財政懇話会の様子

### 川島万葉植物園

ネムノキ



〈表紙写真〉

マメ科

川島万葉植物園にあるネムノキは、6月から7月ごろにかけて淡いピンク色の花が咲き、訪れる人の心を楽しませてくれます。名前の由来は、鳥の羽に似た葉が夜には、自然に閉じて木が眠ったように見えることから、ネムノキという名がついたといわれています。

万葉集には、紀女郎(きのいらつめ)の詠んだ次のような歌があります。  
『昼は咲き 夜は恋い寝るねむの花 君のみ見めやわけさえに見よ』  
「昼は花が咲き、夜は葉が慕いあって閉じるネムノキを、主人だけが見るのでなく、あなたも見てほしい」という意味です。



# 議会だより

平成19年9月市議会定例会が9月3日から27日までの25日間の日程で開催され、市長が提案した25議案すべてが原案どおり可決・報告等されました。主な議案は次のとおりです。



## 決算認定

◇平成18年度吉野川市水道事業会計歳入歳出決算認定

水道事業会計決算の概要は、5ページに記載しています。

## 予算

◇平成19年度吉野川市一般会計補正予算(第2号)

当初予算編成後に補助金等の内示があった事業や、財源調整を行う必要のある事業予算について予算計上しました。

既定の歳入歳出予算の総額に、歳入歳出それぞれ1億990万円を追加し、総額を174億5840万1000円としました。

補正予算の内容の主なものは次のとおりです。

- とくしま強い農林水産業づくり補助金(農業ルネッサンス事業) 520万7000円
- 土地改良事業 1700万3000円
- 林道整備事業 390万円
- 治山事業 720万円
- 市道新設改良事業 3394万円
- 市道維持補修事業 4010万円

◇平成19年度吉野川市国民健康保険特別会計補正予算(第1号)  
歳入歳出予算総額を52億6998万円としました。

◇平成19年度吉野川市介護保険特別会計補正予算(第1号)  
歳入歳出予算総額を38億3876万3000円としました。

た。

◇平成19年度吉野川市公共水道事業特別会計補正予算(第2号)  
歳入歳出予算総額を11億6528万4000円としました。

◇平成19年度吉野川市簡易水道事業特別会計補正予算(第1号)  
歳入歳出予算総額を8602万9000円としました。

◇平成19年度吉野川市水道事業会計補正予算(第2号)  
収益的支出予定額を5億4056万9000円としました。

## 人事

### ◇教育委員会委員の任命

前任者の任期満了に伴い新たに教育委員会委員を選任するため、議会に対して意見を求めました。

中 洋子(なか・ようこ)

氏 53歳、川島町栗村

### ◇公平委員会委員の選任

任期満了に伴い再度選任するため、議会に対して意見を求めました。

先山順容(さきやま・のぶよ)

し) 氏 60歳、山川町横走

### ◇固定資産評価審査委員会委員の選任

任期満了に伴い再度選任するため、議会に対して意見を求めました。

佐藤榮一(さとう・えいいち)

氏 64歳、美郷字土井ノ奥

宮本 清(みやもと・きよし)

氏 69歳、山川町町

三木田岩男(みきた・いわお)

氏 75歳、鴨島町内原

任期満了に伴い新たに選任するため、議会に対して意見を求めました。

佐野勝代(さの・かつよ) 氏

60歳、鴨島町西麻植

### ◇人権擁護委員の推薦

任期満了に伴い再度推薦するため、議会に対して意見を求めました。

佐野久子(さの・ひさこ)

氏 64歳、鴨島町西麻植

## 請願

### ◇岡山地区急傾斜地崩壊危険区域の対策に関する請願

川島町岡山地区の急傾斜地崩壊危険区域の対策を県に要望する請願が採択されました。

## 怪傑 講師団活躍中

地元の人権教育啓発講師団が人権問題解決のため、各地で研修会を実施しています。

### 講師団紹介(24)



ひろあき 藤 繁

### 講演テーマ

「私のいのち」

♪プロフィール

山川町在住。山川公民館長。潮光寺住職。

命を見つめ、四季を学ぶ。「春」良し、「夏」良し、「秋」良し、「冬」良し。自分の都合だけで生きることをちよつと変えようと、あらゆる不思議。イリユージョンのように変化する。ものの見方や考え方、そして違いの違いを楽しんでください。

「あなたは東のお地藏さん? 西のお地藏さん?」線香さんのほのかな香りが心地よい。

### 問い合わせ

市人権課

☎22229



# 平成18年度水道事業会計決算のあらまし

平成18年度末の給水戸数は1万5031戸、年間総配水量は518万6000<sup>m</sup>です。  
水道事業会計は、①「収益的収支」と、②「資本的収支」の2本立てで会計が成り立っています。平成18年度決算については、それぞれ次のとおりです。

## ①収益的収支(消費税抜き)

収益的収支とは、水道水をつくり、皆様のご家庭に送り届けるための経費と、その財源です。平成18年度は、約5175万円の黒字になりました。これは、老朽管更新事業など将来の水道施設の建設事業や、経営の安定化資金などに使用します。

### 収益的収支

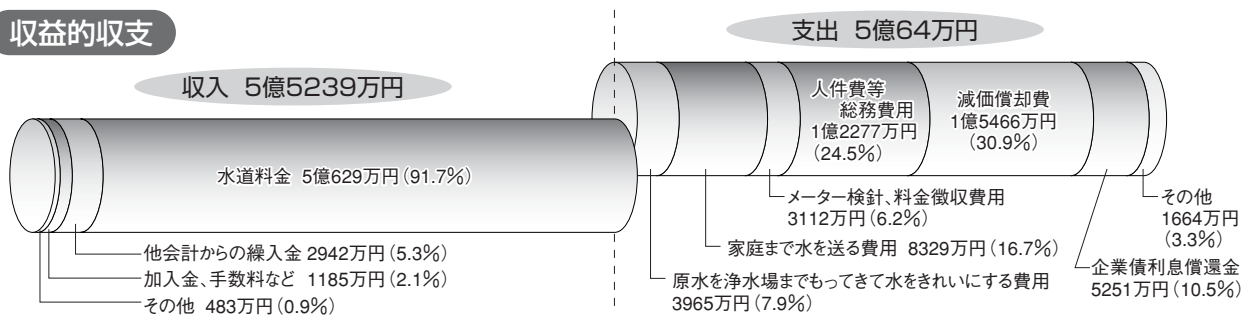

## ②資本的収支(消費税込み)

資本的収支とは、水道施設を整備拡充するための経費と、その財源です。資金不足額は、減価償却費などの内部留保資金(現金を伴わない支出)で補てんしました。

建設改良費のうち、主な建設事業は次のとおりです。

- 山の南四反地線・県道西麻植下浦線石綿管布設替え工事
- 川島特定環境保全公共下水道事業第4-1工区に伴う水道管布設替え工事
- 川島特定環境保全公共下水道事業第4-2工区に伴う水道管布設替え工事
- 国道192号線水道管布設工事(西工区)
- 住吉地区水道管布設替え工事

また、地震などの災害対策として、配水池に緊急遮断弁を設置する事業も進めています。

### 資本的収支

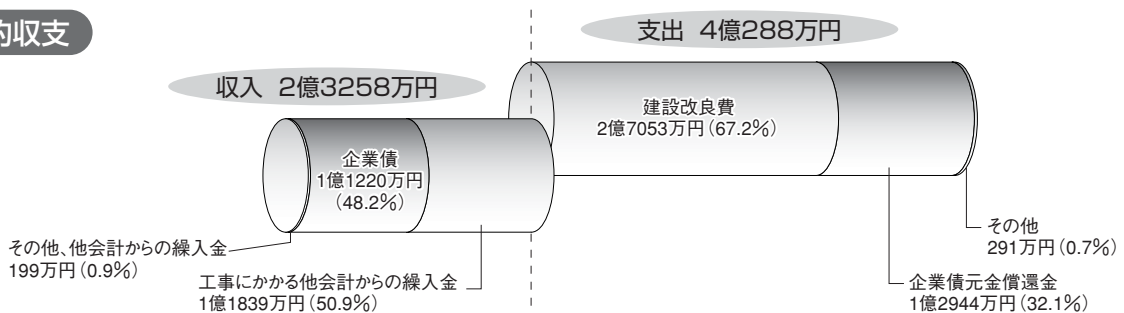

給水原価とは、有収水量1<sup>m</sup>をお届けするために必要な費用です。今年度は126円かかったことになりました。費用の内訳は右の図のとおりです。

今後とも市民の皆さんの信頼に応えるべく、安心かつおいしい水の供給と健全経営に努めていきます。ご協力よろしくお願いいたします。

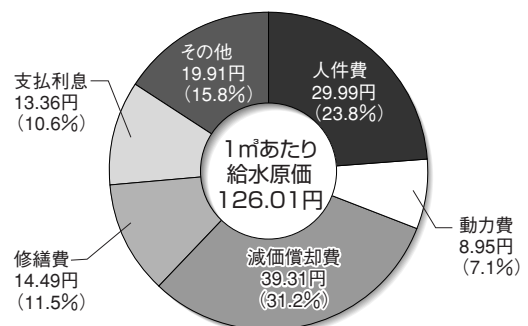

《問い合わせ》市水道課 ☎ 3199

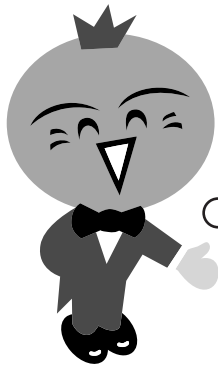

# 吉野川文化探訪フェスティバル (吉野川市会場)プログラムのご案内

〈サブテーマ〉のぞいて 触れて 感じて みいへんで

とき 10月28日(日) 午後1時~4時15分  
ところ 吉野川市鴨島公民館(鴨島町鴨島甲1番地)



## メインプログラム

- 12:30 開場 **おもっしょいでよ! みんなきてな!**
- 13:00 開会式
- 13:05 邦楽管弦組曲「ホタルの歌」合同演奏
- 14:00 対談「吉野川を語る」
  - みや こうせい(写真家・作家)
  - 原田 一美(児童文学作家)
- 14:20 「おもっしょいでよ! 阿波のコトバ」
  - 羽連ゆかり・阿波原人
- 14:45 講演「吉野川の俳人 一橋本夢道 一」
  - みや こうせい
- 15:30 ホタル絵手紙展表彰式
- 15:45 閉会式
- 16:00 環境保護メッセージ風船飛ばし
- 16:15 終了予定

※その他、郷土食試食コーナー、お茶会、地元物産販売、菊花展など盛りだくさんのイベントがありますので、ぜひご来場ください。

## 子どもお楽しみコーナー

13:00~15:40 2階研修室ほか

- ホタル籠作りワークショップ  
美郷ほたる館の住友千恵子さんの指導で、麦わらのホタル籠を作製します。  
※ホタル籠作りに参加する人を募集しています。(先着20人)  
10月24日(木)までに市国民文化祭推進係に電話でお申し込みください。
- 「おはなし玉手箱」  
絵本の読み聞かせを行います。
- アニメ劇場  
「とべないホタル」を上映します。
- のっぽさんになろう(工作)  
◆駐車場は、鴨島公園、鴨島第一中学校です。

吉野川文化探訪フェスティバルのみどころ!

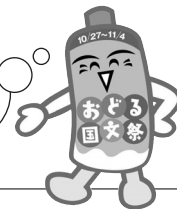

吉野川市美郷は、美郷のホタルおよびその生息の地として国の天然記念物に指定されています。その「ホタル」をテーマにイベントを展開します。地元の小学生と徳島邦楽集団が合同演奏する「ホタルの歌」(三木稔作曲、原田一美作詞)は、「光の吹雪」「明滅のトッカータ」「卵は生きている」「命まぶしく」の4場面で構成され、語りとともに演奏します。美郷のふるさと賛歌は、限らない夢とロマンの世界を出現させてくれることでしょう。



◀邦楽管弦組曲「ホタルの歌」の合同演奏をする地元の小学生

「ホタルの歌」の合奏▶練習に参加する市民



## ◇ホタル絵手紙展◇

10月28日(日)~11月4日(日)9:00~17:00、鴨島公民館で、全国から応募のあったホタルをテーマとした絵手紙を展示します。



◀ホタル大賞などの各賞を決める審査員(8月22日に一次審査、8月29日に二次審査が行われました)



11/4(日)  
吉野川市  
アメニティ  
センター  
YOSHINO GAWA JAZZ FESTIVAL  
吉野川  
ジャズフェスティバル  
第22回国民文化祭  
TOKUSHIMA 2007

# 吉野川ジャズフェスティバル プログラムのご案内

〈サブテーマ〉 流れ出すリズム・サウンド・ハート  
～あふれる! in よしのがわ～

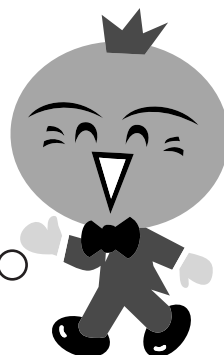

とき 11月4日(日) 正午～午後7時40分  
ところ 吉野川市アメニティセンター(山川町翁喜台95番地1)

みんなで聴きに  
きてね!



## メインプログラム

- 11:30 開場
- 12:00 創作ジャズオペラ「つつじ姫」
- 12:30 開会式
- 12:45 オールウェイズジャズオーケストラ
- 13:11 茨城県立水戸工業高等学校ジャズバンド部  
「BLUE BEGINNERS」
- 13:37 岡山理科大学 Bon Bon Dream
- 14:03 ファニーカンパニージャズオーケストラ
- 14:29 徳島大学フルバンド部13 Orphans'  
Jazz Orchestra
- 14:55 カイナーズ
- 15:15 休憩
- 15:30 周南AMC
- 15:56 ペイジワンジャズオーケストラ
- 16:22 New Sound Waves Jazz Orchestra
- 16:48 カウントハードジャズオーケストラ
- 17:14 ザ・サニーサイドジャズオーケストラ
- 17:40 ロイド・シャード
- 18:00 休憩
- 18:15 高橋達也&ジャズグルービーズ
- 19:15 総評、引継式・閉会式
- 19:40 終了予定

※その他、郷土食試食コーナー、地元物産販売、軽食コーナー、菊花展など盛りだくさんのイベントがありますので、ぜひご来場ください。



◀山川庁舎前に立てられた吉野川ジャズフェスティバルののぼり

## ゲストミュージシャンの メンバー紹介



### ◆高橋達也&ジャズグルービーズ◆



#### ●高橋達也(テナーサクソ)

1964年に発足した東京ユニオンに参加。66年から4代目リーダーになり、新鮮なサウンドとファッショナブルなイメージで話題を集め活躍。

- エリック宮城(トランペット)
- 近藤和彦(アルトサクソ)
- 片岡雄三(トロンボーン)
- 深井克則(ピアノ)
- 桜井郁雄(ベース)
- 海老沢一博(ドラム)
- 横山達治(パーカッション)



### 大型モニターを設置します!

当日は、多くの来場者が考えられるため、大型テント2基、大型テレビモニター2台をアメニティセンター駐車場に設置し、食事を楽しみながら、会場内の雰囲気を感じる存分楽しむことができます。

### その他の催し のご案内

#### 阿波和紙と アートの出会いを求めて

とき 10月27日(土)～11月4日(日)  
ところ 阿波和紙伝統産業会館(吉野川市山川町川東141)  
内容 阿波和紙を使った風景版画・日本画・和紙造形作品等の展示やワークショップも開催します。

近くに来たら、  
ぜひ立ち寄ってね!

### 考えてみよう 男女共同参画



#### 日常生活の中で

一人ひとりの姿や形、好み、生き方がさまざまであることは、だれしも理解しています。しかし、メディアなどで日常的に見られる映像や言い回しに影響され、性別による固定的なイメージを持つことは、よく見られます。

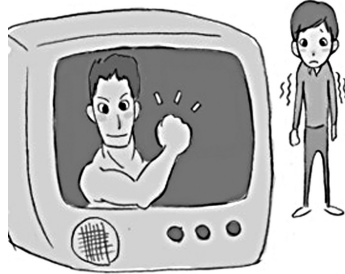

日常生活の中で何げなく使っている言葉や、問題と感じないような表現にも、無意識のうちに性別による固定的なイメージが反映されているものがあります。そういった考えにとらわれず、男女の対等な関係を表す表現になるようこころがけましょう。

#### 見直したい表現→言い換え例

##### 家庭では

主人・婿→夫・子の夫  
家内・嫁→妻・子の妻  
兄弟→兄弟姉妹  
父兄→保護者、父母 など



##### 職業では

OL・サラリーマン→会社員  
スチュワーデス→客室乗務員  
ウェイター・ウェイトレス→ホールスタッフ  
カメラマン→写真家  
看護婦→看護師  
保母→保育士 など



※平成9年4月の男女雇用機会均等法の改正により、求人広告において男性のみ、あるいは女性のみを表す職種の名称を用いてはならないことになっていきます。

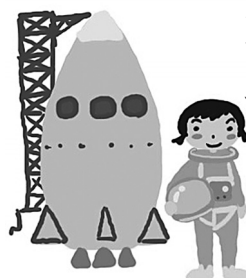

また、「女性らしい細やかさ」や「男らしい判断」など、性別の固定的なイメージで個人の特性を決めつけず、個性を尊重した表現に改めましょう。



記事に関するご意見・ご感想をお寄せください。

市秘書企画課 ☎22221  
Eメール  
kikaku@city.yoshinogawa.lg.jp

### 人権とびっくす

#### 「校外活動をとおして」

— 鴨島商業高等学校 —

本校には生徒の視点で、差別の解消や人権問題について広く考える自主活動組織「社会問題研究部」があります。ここでは、「なぜ?」や間違っていることに声を上げていくことのできる生徒を育て、支え合える仲間づくりをめざし、日々頑張っています。



社会問題研究部の活動

校内での活動は、部員数の少なさから十分な活動はできていないものの、校外活動「中・高校生による人権交流事業」西部実行委員会へ積極的に参加したり、県外研修や

異校種・他校との交流をとおして人権について語り合ったりをしています。部員たちは自分をさらけ出す勇気や、仲間とともに頑張ることの喜びを覚え、参加するたびに成長し続けています。



人権交流事業の様子

今は、12月に開催される「中・高校生による人権交流事業」に向けて、西部の中・高生との仲間たちとともに支え合いながら頑張っています。部員たちは、ここでの成果を学校に持ち帰り、校内活動に役立て、本校人権教育の基盤をしっかりと築こうとしています。

記事に関するご意見・ご感想をお寄せください。

吉野川市人権教育推進協議会(市人権課内) ☎22229



《交通安全標語優秀作》

「気をつけて」

母の言葉を

思い出す

福永

将大(鳴島小学校五年)

ごみを考える!



吉野川市のごみ処理を考  
える市民会議

これまで「吉野川市のごみ処理を考える市民会議」では、全体会議と3つの分科会(ごみ減量化、ごみ資源化、ごみ処理システム)で合理的かつ効率的なごみの処理方法や対策について議論してきました。

6月から8月にかけて開催したそれぞれの分科会では、主に「プラスチック系ごみ」の減量化や適切な処理方法を検討しました。



プラスチック系ごみは、容器包装類の中で最も多く、もやせないごみであるため、埋め立てることによって処理さ

れています。各分科会では、資源化(リサイクル)による減量化を基本として検討を進めてきました。議論の結果、特にプラスチック製容器包装類の分別排出や収集が効果的であることから、今後、吉野川市として統一すべき分別収集方法の案に組み込むことになりました。

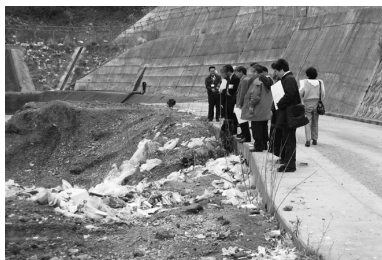

もやせないごみの埋め立て現場を視察

また、鴨島町にある一般廃棄物最終処分場は、現在の方式のまま埋め立てを続ける、あと4~5年で満杯になってしまいます。ごみ処理システム分科会では、プラスチック系ごみを含む「もやせないごみ」を減容化し、残りの埋め立て容量を確保する方法について意見を出し合いました。

委員からは、ごみの処理方法についての技術的な問題や、費用対効果を考慮した財政面からの調査・検討を早急に行い、具体的な方策を講じるべきであるとの意見が出されました。

9月5日から7日にかけて、3つの分科会を開催し、これまでに調査・検討してきた内容や意見を整理・集約して、市長への提言の素案づくりを行いました。

市民会議は、これからの吉野川市にふさわしいごみ処理について、市民の理解と協力が得られるよう、できるだけ具体的な提言づくりをめざして取り組んでいきます。



あと4~5年で満杯になる最終処分場

問い合わせ

市鴨島環境センター

☎2456997

バスに乗ってみませんか?

皆さん、最近バスを利用していますか?

四国の乗り合いバスの利用者は、ピーク時の約14%にまで減少しています。四国のバス会社は現在、赤字経営でも頑張っていますが、このままでは、四国から乗り合いバスが消えてしまうかもしれません。

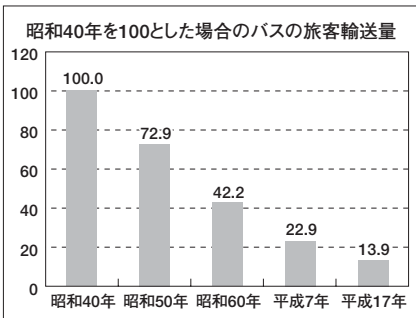

乗り合いバスは高齢者や子ども、体の不自由な方など、車の運転が困難な方々にとって、なくてはならない交通手段です。利用者が多いほど乗り合いバスの便数や路線が増えて、どんどん便利になって

いきます。

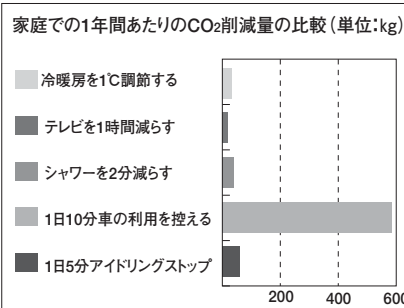

自家用車は確かに便利ですが、渋滞や交通事故の原因になります。また、地球温暖化の主因となっているCO<sub>2</sub>を多量に排出します。各家庭で1日10分間、車の使用を控えると、CO<sub>2</sub>の排出量を年間約600キログラムも削減することができます。



問い合わせ

四国運輸局  
☎087(835)6363



### ◆◆◆ 全国民生委員・児童委員連合会長表彰受賞 おめでとうございます

7月5日、長年にわたり民生委員の職務に励まれた次の方々が、全国民生委員・児童委員連合会長表彰を受賞されました。

- 鈴木 るり子 (鴨島地区民協)
- 井内 久子 (鴨島地区民協)
- 工藤 和夫 (川島地区民協)
- 桑原 健二 (山川地区民協)
- 長尾 完夫 (山川地区民協)



上段左から鈴木さん、井内さん、工藤さん、桑原さん、長尾さん

### ◆◆◆ 介護予防サポーター (初級)に14人が認定

7月5日から8月30日まで3回にわたって、山川公民館で、介護予防サポーター育成講座(基礎編)が開催されました。

講座では、高齢者の心と体の特徴や認知症についての講義、阿波おどり体操の実技指導などが行われ、受講生は介護予防に

ついでに知識や技術を深めました。

8月30日の閉校式では、3回の講座をすべて受講した14人の方々に、介護予防サポーター(初級)の認定証が手渡されました。

認定された方々は今後、介護予防に必要な運動・栄養・口腔などの知識や技術を、それぞれの地域で伝達していきます。



介護予防サポーター(初級)に認定された皆さん

### ◆◆◆ 徳島県総合防災訓練

9月1日、市鴨島運動場を主会場、市総合スポーツ運動場を分会场とする徳島県総合防災訓練が実施されました。(表紙写真)



簡易担架による負傷者の搬送訓練

同日午前9時、分会场では本市で震度6強の地震が発生

したとの想定のもと、川田中小学校の児童や地域の自主防災会による水消火器での消火訓練や、簡易担架の作成訓練などが行われました。

また、自主防災会を始め、市消防団、県、陸上自衛隊、徳島中央広域連合等の関係機関が連携してさまざまな訓練を行い、災害発生時における協力体制の強化と、防災意識の高揚を図りました。

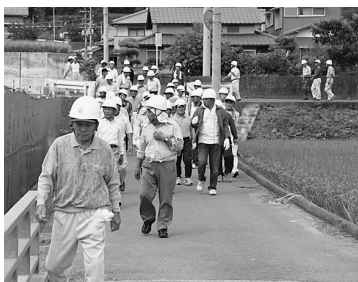

避難する住民



救援物資の配布

### ◆◆◆ 一斉街頭指導「セーフティロード192」

秋の交通安全運動が始まった9月21日、一斉街頭指導が国道192号線沿いで行われました。

市内17カ所の交差点で、吉野川市長をはじめとして、交通安全母の会、吉野川地域交通安全活動推進委員協議会、交通安全関係団体、市職員など210人が「携帯電話運転中禁止」「シートベルトを着用しましょう」「飲酒運転絶対禁止」などと書かれたハンドプレートやのぼりを手に、通勤途中などの道行く人たちに交通安全を訴えました。



▲国道沿いで交通安全を訴える



# 情報ひろば

## お知らせ

### 平成19年度日本赤十字 社費募集結果報告

市民の皆さんの赤十字事業へのご理解とご協力により、昨年を上回る社費が寄せられ、本年度の目標額を達成することができました。誌面をもって報告させていただきました。誌面とともに心よりお礼申し上げます。

目標額 716万6000円  
達成額 755万1690円  
達成率 105.4%

地区別内訳	(単位:円)	
	目標額	達成額
鴨島地区	3,866,000	3,909,359
川島地区	1,305,000	1,331,189
山川地区	1,788,000	2,025,125
美郷地区	207,000	286,017
合計	7,166,000	7,551,690

9月14日現在

め国際救援活動に使われています。

皆さんから寄せられた社費は、世界各地で多発する自然災害や紛争等による被災者・犠牲者を支援するために使われています。

また、国内においても災害救護活動等の医療事業・社会福祉事業、献血事業等に幅広く活用されています。

地域福祉課 地域福祉係  
☎252111

### 平成19年度吉野川市 戦没者追悼式

過去の戦争において尊い犠牲となられた戦没者への追悼の意を表し、次の日程で、平成19年度吉野川市戦没者追悼式を行います。戦没者ご遺族の方のご参列をお願いいたします。

とき 11月9日(金)午前10時  
ところ アメニティセンター  
大ホール

地域福祉課 地域福祉係  
☎252111

### 10月は労働保険の 適用促進月間

労働保険(労災保険・雇用保険)は政府が管理し、運営している保険です。農林水産の事業の一部を除

き労働者を一人でも雇っていれば、事業主は加入の手続きを行い、労働保険料を納めなければなりません。

労働保険は、職場の皆さんが安心して働くためのものですので、手続きをされていない事業主の方は、一日も早く最寄りの労働基準監督署・ハローワークで加入手続きを行ってください。

徳島労働局総務部労働保険徴収室  
☎088(652)9143



### 10月は国民健康保険税 の納付月

10月は、国民健康保険税(第4期)の納付月です。納め忘れないようにご注意ください。

納期限 10月31日(水)  
問い合わせ 市税務課 ☎22215

## 催し

### 吉野川市生涯学習 講座合同人権講演会

とき 11月26日(月)

開場 午後1時

開演 午後1時30分

ところ アメニティセンター

講師 叶れい子さん

演題 通天閣から愛を込めて

命の尊さと小さな幸せを感じられる心

生涯学習講座を受講されて

いない方もふるってご参加ください。

問い合わせ 市生涯学習課 ☎424115

### 介護予防講演会〜音楽 で豊かな人生を〜



講師 医学博士 板東浩さん

(日本抗加齢医学会評議員・

日本音楽療法学会評議員)

今回は、講師に板東浩さん

をお招きし、市内4会場で開

催します。各会場で講演内容

が違いますので、どこへ参加

しても、音楽療法を取り入れた楽しい講演を聴くことができます。ぜひご参加ください。

内容  
●10月19日(金)午後1時30分  
ふるさとセンター(美郷)

「健やかで輝く毎日を」

●10月23日(火)午後1時30分  
アメニティセンター(山川)

「音楽と共に心を明るく」

●11月13日(火)午後1時30分  
農村環境改善センター(川島)

「生活習慣病を予防しよう」

●12月7日(金)午後1時30分  
鴨島公民館(鴨島)

「アンチエイジングで若々しく」

入場料 無料

※いずれの会場も受け付けは

午後1時からです。

《講師プロフィール》

内科医として日本糖尿病学

会、日本抗加齢医学会、日本

プライマリ・ケア学会等多数

の認定医・委員を務める。ま

た、全四国音楽コンクールピ

アノ・エレクトーン部門各第

1位、全国インラインスケー

ト大会で数回優勝するなど、

ピアノスト、スケーターとし

ても幅広く活動する。エッセ

イストとしての著書も多数。

問い合わせ 地域福祉課

☎256627

市地域福祉課 地域支援係  
☎256627

### 平成19年度 吉野川市文化祭

吉野川市文化祭実行委員会では、地域文化の交流、文化振興を目的に吉野川市文化祭を開催します。

内容は、作品を展示する作品展と舞踊などの発表会です。吉野川市の方々が作り上げた文化に触れてみませんか。

#### 《展示の部》

とき 11月16日(金)～18日(日)

午前9時～午後5時

※18日は午後3時まで

ところ 川島体育館

**展示作品** 生け花・写真・ひょうたん・水墨画・手芸・絵がみ・折り紙・アートフラワー・ちぎり絵・絵画・書道・短歌・俳句・陶芸・盆栽・ポスター標語



#### 《演芸の部》

●アメニティセンター

10月28日(日)

カラオケ 午前9時～

11月16日(金)

詩吟・民謡 午前9時～

コーラス・童謡・大正琴・銭太

鼓・金管バンド 午後1時～

11月17日(土)

舞踊・歌 午後0時30分～

●鴨島公民館

とき 11月17日(土)午前10時～

三味線・舞踊・民謡・コーラ

ス・カラオケ・詩吟・銭太

鼓・太極拳・体操・フラメン

コ・フラダンス

《囲碁大会》

とき 11月17日(土)午前9時～

ところ 山川公民館

《問い合わせ》

市生涯学習課 ☎4241115

### 第6回鴨島町児童館合同「子どもゆめまつり」

とき 11月10日(土)午後1時～

3時30分(雨天決行)

ところ 鴨島南児童館(鴨島町飯尾)

**内容** 人形劇、大型紙芝居、チャレンジコーナー、模擬店など、いろいろな催しを準備しています。

※お楽しみ券(200円)は鴨島児童館、鴨島南児童館で10月22日(月)から販売します。

《問い合わせ》

### 子育て支援講演会

鴨島児童館 ☎242379  
鴨島南児童館 ☎222277



次代を担う子どもたちの未来を守るため、私たちが考えることについていっしょに考えてみませんか。

とき 10月29日(月)午後1時30分～3時

ところ アメニティセンター

講師 寒川伊佐男さん(徳島文理大学教授)

《問い合わせ》

山川地区民生委員児童委員協議会事務局(吉野川市社会福祉協議会内) ☎422089

### 子どもは川で育たない！ 吉野川まるあそび

雄大な自然と川文化が残る吉野川で「川遊び」を体験してみませんか。  
ゲスト 野田知佑さん(カヌーイスト)ほか

とき 10月20日(土)午後1時～  
21日(日)午後1時  
ところ 吉野川市川島町善入寺島

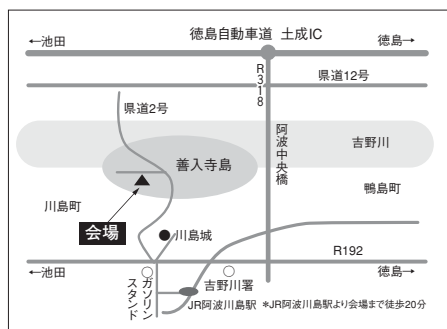

#### 内容

初心者カヌー体験、カヌーツーリング、魚釣り教室、雑魚とり、河原での作品作りなど  
**対象者** 自己責任で楽しめる方(年齢制限なし)  
**参加料** 大人1000円、小・中・高校生500円(保険料を含む)  
※カヌーツーリング参加の方は一人1000円別途必要。  
自艇で参加の場合は500円。  
**持参するもの** テント、寝袋、食料、遊び道具など。  
**申込方法** 当日現地で受け付け

主催 吉野川シンポジウム実行委員会  
後援 吉野川市、吉野川市教育委員会

《問い合わせ》

吉野川シンポジウム実行委員会事務局(犬伏)

☎090(6280)6270

### 第99回まちかどコンサート

《出前コンサート》

吉野川まるあそびのイベントに出演します。

出演者 地元音楽家多数

とき 10月20日(土)午後7時30分～9時

ところ 吉野川市川島町善入寺島

《まちかど美術館》

JR鴨島駅前商店街の店舗に鴨島美術グループやアマチュアの画家・写真家等の作品を展示しています。

ホームページアドレス

<http://www.tcu.or.jp/kamo>

[jima/machicon/](http://jima/machicon/)

《連絡先》

まちかどコンサート実行委員会

☎243725(鎌田)



# 相談

## 巡回職業相談

**対象者** 職業相談希望の方  
**内容** 県内求人情報の提供と職業相談、職業についての知識や就職の心構えについて指導

※雇用保険の受け付けは行いません。

### 【山川】

**とき** 10月15日(月)、11月5日(月)・19日(月)

午前9時30分～11時30分  
**ところ** 八坂会館

### 【川島】

**とき** 10月10日(水)、11月14日(水)

午後1時30分～2時30分  
**ところ** こだま会館

### 問い合わせ

ハローワーク吉野川  
 ☎242166

## 法務総合相談

徳島地方法務局では、より多くの県民の皆さまに親しみをもって法務局をご利用いただくため、無料相談所を開設します。

相続や会社の登記、地代、

《交通安全標語優秀作》

発進前 心のベルトも わすれずに

三木 風音(川島小学校四年)

家賃、となり近所やお子さまのことなどでの困りごとや悩みごとがありましたら、お気軽にご相談ください。

**とき** 10月21日(日)午前10時～午後3時

**ところ** 徳島地方法務局 吉野川支局(川島町川島474)

**相談内容** 登記、供託、戸籍、人権に関する相談全般

※詳しくはお問い合わせください。

### 問い合わせ

徳島地方法務局 総務課  
 徳島市徳島町城内6番地6

☎088(622)4171

## 女性の人権ホットライン 全国一斉強化週間



女性の人権ホットラインは、職場における男女差別やセクハラ、夫やパートナーからの暴力など女性の人権問題に関する専用電話です。女性の人権擁護委員または徳島地方法務局職員が、相談をお受けします。

**期間** 11月12日(月)～18日(日)  
 次の日程で相談を受け付けていますので、お気軽にお電話ください。秘密は固く守られます。

◆11月12日(月)～16日(金) 午前8時30分～午後7時

◆11月17日(土)・18日(日) 午前10時～午後5時

○11月18日(日)午前10時～午後4時、徳島地方法務局吉野川市局内(☎252400)で、

女性の人権相談所を開設し、相談をお受けします。

女性の人権ホットライン ☎0570(070)810

## 募集

### 美郷一周駅伝大会



昨年の美郷一周駅伝の様子

自然豊かな初冬の美郷路を走り抜けてみませんか。

**とき** 12月2日(日)小雨決行(荒天の場合中止)

受付 午前8時

**集合場所** ふるさとセンター

**参加資格** 中学生以上、1チーム6人

**参加料** 1チーム8000円

**コース** 全6区間(約20km)

**申込方法** 11月2日(金)までに吉野川市美郷一周駅伝実行委員会事務局へお申し込みください。

詳細については、吉野川市陸上競技協会ホームページに掲載しています。

**問い合わせ・申し込み** 吉野川市美郷一周駅伝実行委員会事務局(市生涯学習課内)

☎424117

ホームページアドレス <http://www1.quolia.com/yo>

shinogawa.rikkyo/

## 英会話講座

### 山川公民館

**講師** ヒートン・デイビッド

・アレキサンダーさん(吉野川市ALIT)

**とき** 毎週火曜日午後7時～9時

**ところ** 山川公民館第3研修室

**受講料** 無料

**定員** 20人

**募集期間** 10月17日(水)～(定)

員になり次第、締め切ります) ※年齢制限なし。詳細は、お問い合わせください。

**問い合わせ** 市生涯学習課 ☎424115

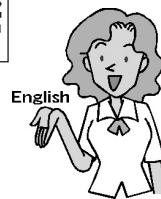

### 川島公民館

**講師** フランシス・バラージ

ユさん(吉野川市ALIT)

**とき** 毎週水曜日(第5週は休み)午後7時～9時

**ところ** 川島公民館

**受講料** 無料

※年齢制限なし。詳細は、お問い合わせください。

**問い合わせ** 川島公民館 ☎252180

## 中国語講座

**講師** 米 麗英さん

**とき** 毎週火曜日(第5週は休み)午後7時15分～8時30分

**ところ** 川島公民館

**受講料** 月額2000円

※年齢制限なし。詳細は、お問い合わせください。

**問い合わせ** 川島公民館 ☎252180

## JICAボランティア 平成19年度秋募集

JICA(独立行政法人国際協力機構)では、JICAボランティア平成19年度秋募集を次のとおり実施します。

- 募集分野**
- ① 青年海外協力隊(農林水産、加工、保守操作、計画・行政などの8部門、約120職種)
  - ② 日系社会青年ボランティア(教育文化、保健衛生、福祉部門を中心に約10職種)
  - ③ シニア海外ボランティア(計画・行政、公共・公益事業、農林水産、鉱工業、商業・観光、社会福祉等)
  - ④ 日系社会シニア・ボランティア(日本語教育、保健・医療、社会福祉、農業、人的資源、その他)
- 応募資格**
- ① ② 満20歳(平成20年4月1日現在)から満39歳(平成19年11月9日現在)の日本国籍を持つ方
  - ③ ④ 満40歳から満69歳までの日本国籍を持つ方(平成19年11月9日現在)
- 募集人数**
- ① 約1400人 ② 約40人

③ 約500人 ④ 約25人  
募集期間 11月9日(金)必着  
現職参加について

職業に就いている方々の現職参加を支援するため、職場推薦による一次選考筆記試験免除制度(働く人の所属先推薦制度)を実施します。詳しくはお問い合わせください。

### 問い合わせ

JICA四国支部 ボランティア担当  
☎087(833)0901  
ホームページアドレス  
<http://www.jica.go.jp>

## とくしま県民カレッジ 講座「美味しく食べて健康に」参加者募集

あなたの「骨密度」「血管年齢」などの測定から健康をチェックして、これからの食生活を考えてみませんか。当日は学生祭も公開しています。とき 10月26日(金)(一般公開は午前11時～正午)  
ところ 東徳島病院附属看護学校  
参加料 無料  
申込方法 10月20日(土)までに往復はがきでお申し込みください。

### 問い合わせ・申し込み

〒779-1019-3  
板野町大寺字大向北1-1  
東徳島病院附属看護学校  
☎088(672)4534

## 第3回こうつウオーク in吉野川

吉野川市の旧称「麻植郡」の名前の由来ともいわれている「阿波忌部氏」にスポットを当て、ゆかりの地をウォーキングします。無事にゴールしたあとには、豪華景品が当たるお楽しみ抽選会があります。歴史ロマンに夢をはせながら、いっしょにいい汗を流しませんか?  
とき 11月18日(日)(雨天決行、雨具は各自で持参)  
受付 午前8時～9時  
集合場所 バンブーパーク  
参加料 無料(傷害保険は主催者が負担)  
コース(約13km)  
バンブーパーク↓岩戸神社↓忌部神社↓バンブーパーク

申込方法 申込用紙に必要事項を記入の上、こうつウオークin吉野川実行委員会へお申し込みください。申込用紙は、山川町商工会に備え付けています。

申込期限 11月8日(木)  
問い合わせ・申し込み  
〒779-1340-3 吉野川市  
山川町前川216番地6  
こうつウオークin吉野川実行委員会(山川町商工会内)  
☎425642 FAX 425349



## 四国観光検定

四国観光達人にチャレンジ!  
観光に携わる方、観光に興味を持っておられる方々を対象に、四国観光検定を行います。四国全体の自然、歴史、文化、郷土料理、伝統行事など幅広い分野から出題されます。  
受付期間 11月10日(土)まで  
試験日時 12月9日(日)午後2時～3時20分  
受付 午後0時30分～

### 試験会場

- ◇ アステイトくしま
- ◇ 西部総合県民局美馬庁舎
- ◇ 阿南ひまわり会館

申込方法 ホームページ、または応募専用パンフレットでお申し込みください。パンフレットは各県観光協会から配布・郵送いたします。

受験資格 制限なし  
受験料 3150円(税込み)  
合格基準 全設問の75問以上の正答で、かつ全5部門とも50%以上の正答。合格者には認定証を交付します。

### 公式テキスト発売中!



価格 2100円(税込み)  
徳島県観光協会が販売しています。電話注文、宅配も行っています。

問い合わせ・申し込み  
(財)徳島県観光協会  
☎088(652)8777  
ホームページアドレス  
<http://www.shikokukentei.com/>



### 文化研修センター通信

#### 百人一首体験講座

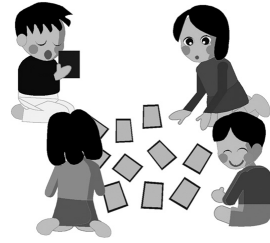

大昔から老若男女に親しまれてきた日本の和歌。千年のときを経て、今も愛されている百人一首を楽しみませんか。  
とき 10月21日(日)から毎週日曜日午前9時～11時(途中からの参加も可能)

ところ 文化研修センター  
講師 入交理子さん、武市美代子さん、福本明美さんほか  
対象者 小学校4年生以上  
定員 20人(定員になりしだい締め切ります)  
内容 全12回の勉強会と、最終回にカルタ取り大会(平成20年1月20日(日))を開催  
参加料 300円(プリント代ほか)  
主催 市文化協会  
文化研修センター  
問い合わせ・申し込み  
☎2200115

### 鴨島公民館だより

#### 出張! なんでも鑑定団 in吉野川市

お宝鑑定依頼・観覧者募集中  
とき 12月1日(土)  
開場 午後1時

ところ 鴨島公民館大ホール  
①鑑定をご希望の方は、申込用紙を鴨島公民館またはホームページより入手し、鴨島公民館へ提出してください。  
②観覧をご希望の方は、往復はがきでお申し込みください。(先着順)  
観覧応募締切 11月1日(木)  
観覧希望のはがきは、希望者一人につき一枚必要です。  
※詳しくは、鴨島公民館へお問い合わせください。

#### 宝くじ文化公演 よしもとバラエティーショー

とき 平成20年1月20日(日)  
開場 午後1時  
開演 午後1時30分  
ところ 鴨島公民館大ホール  
出演 宮川大助・花子、平和ラッパ・梅乃ハッパ、横木ジョージ・レミ、矢野・兵動、川上じゅん

入場料 一般2000円、小学生以上高校生以下1000円(当日は500円増)

チケットは鴨島・川島・山川の各公民館、文化研修センター、JR鴨島駅キオスク売店、宮脇書店鴨島店、サンクス土成店などで販売中です。  
問い合わせ・申し込み  
☎776-0011 吉野川市  
鴨島町鴨島甲1番地  
鴨島公民館 ☎2451111  
ホームページアドレス  
<http://www.smiletrust.com/community/>

### 鴨島老人福祉センターだより

#### 第2回囲碁大会参加者募集中!

とき 10月25日(木)午前10時～午後4時  
ところ 老人福祉センター  
和室  
参加料 1000円(弁当代ほか)  
定員 15人(先着順)  
老齢期のうつ状態について  
とき 11月12日(月)午後1時～

2時30分  
ところ 老人福祉センター  
和室  
講師 土井章良さん  
定員 40人(先着順)  
申込開始 10月15日(月)から  
問い合わせ・申し込み  
鴨島公民館 ☎2451111  
☎2451113

### アメニティセンターだより

#### 大型シャボン玉と手作り楽器を作ろう

とき 10月21日(日)午後1時～  
ところ アメニティセンター  
健康管理室  
参加料 無料



#### お手玉教室

とき 10月27日(土)午後1時～  
ところ アメニティセンター  
健康管理室  
持参するもの 布、ソーイングセット  
参加料 無料

### たづぐり教室

とき 12月22日(土)午後1時～  
ところ アメニティセンター  
健康管理室  
参加料 無料

#### 音楽を楽しむ

ハンガリーと日本で作られたピアノの作品を中心に演奏会を行います。  
とき 12月15日(土)午後2時～  
ところ アメニティセンター  
大ホール  
演奏者 山本貴子さん  
入場料 無料



### 阿波の民話を演じる発表会

とき 12月23日(日)、1月27日(日)午後1時30分～  
ところ アメニティセンター  
大ホール  
入場料 無料  
問い合わせ・申し込み  
アメニティセンター  
☎426611

《交通安全標語優秀作》

ぼくたちも みんなで守ろう ルールと命

樋口

貴之(山瀬小学校四年)

**健康**

**高齢者のインフルエンザ  
予防接種**

高齢者の方を対象に、予防接種法に基づくインフルエンザ予防接種を実施します。

●実施期間

11月1日(木)～12月28日(金)

※インフルエンザの流行時期に間に合うように、できるだけ12月中旬までに接種を受けてください。

●対象者

インフルエンザ予防接種を希望する(本人の意思確認ができる)吉野川市民の方で、次の①、②のいずれかに該当する方。ただし、接種日の時点で該当年齢に達していること。

- ① 満65歳以上の方。
- ② 満60歳以上65歳未満の方で、心臓、じん臓もしくは呼吸器の機能またはヒト免疫不全ウイルスによる免疫の機能に障害を有するものとして厚生労働省令で定める方。

●申し込み先

接種を受ける市指定医療機関に、希望日の5日前までにお申し込みください。予診票は医療機関に備え付けています。

※接種を受ける際には、本人確認のため、健康保険証等を提示してください。

●個人負担金 1000円

(接種を受ける医療機関の窓口でお支払いください。)

※生活保護世帯に属する方は無料となりますので、事前に健康推進課(川島庁舎1階)または支所地域課(鴨島・山川・美郷)で申請をしてください。

※市指定の医療機関以外で接種を受ける場合は、接種費用の全額が自己負担となります。



**平成19年度 インフルエンザ予防接種吉野川市指定医療機関**

	医療機関名	電話番号		医療機関名	電話番号
鴨島町	麻名内科外科クリニック	26-0020	鴨島町	筒井クリニック	24-3300
	阿部整形外科	24-4880		古本胃腸科	24-7377
	井内内科	24-3070		美摩病院	24-2957
	石原小児科	24-2388		森住内科医院	22-3010
	石原内科循環器科	24-2536		リバーサイドクリニック岡田	24-8884
	糸田川クリニック	24-7555		和田耳鼻咽喉科	24-2566
	いぬい産科婦人科クリニック	22-1230		渡辺医院	24-7177
	麻植協同病院	24-2101		岡田医院	25-3566
	大内整形外科	24-3058		岸整形外科	25-3133
	大久保診療所	24-1703		四宮医院	25-2016
鴨島町	梶本胃腸科・内科	24-2413	川島町	島野外科内科	25-3060
	かなめ小児科内科クリニック	26-0310	杉山医院	25-2802	
	鴨島川島クリニック	24-8551	矢田医院	25-2006	
	鴨島耳鼻咽喉科	24-8070	山川町	工藤内科医院	42-3113
	鴨島病院	24-6565		さくら診療所	42-5520
	木村内科胃腸科	24-6413		谷医院	42-2353
	杏和医院	22-0333		富本医院	42-3123
	国立病院機構徳島病院	24-2161		中西内科クリニック	42-6755
	後藤田外科	24-2720		松永医院	42-2110
	鈴木内科(喜来)	24-3413		三木リハビリテーション病院	42-6616
鈴木内科(敷地)	24-5880	山下耳鼻咽喉科クリニック		42-7533	
タナカ医院	22-1800	美郷		美郷診療所	26-7570

《問い合わせ》市健康推進課 ☎26615



## 10月・11月の健康づくり教室 (40歳以上65歳未満の方対象)

日	曜日	時間	場所	地区	内容
10/11	木	9:30~11:00	中部農業構造改善センター	山川	健康相談 体脂肪率測定 吉野川市健康フォーラム 体脂肪率測定 体脂肪率測定
10/14	日	13:30~15:30 (受付12:30~)	アメニティセンター		
10/19	金	10:00~11:00	西麻植会館	鴨島	
10/22	月	13:30~14:30	上浦地区公民館	鴨島	

日	曜日	時間	場所	地区	内容
11/1	木	10:00~11:00	飯尾敷地地区公民館	鴨島	健康相談 体脂肪率測定 栄養教室 栄養教室 栄養教室 体脂肪率測定
11/6	火	9:30~11:00	山瀬地区公民館	山川	
11/9	金	10:00~11:00	喜来老人憩の家	鴨島	
11/15	木	10:00~11:00	森山地区公民館	鴨島	
11/20	火	13:30~15:00	西川田福祉センター	山川	
11/21	水	13:30~15:00	中枝老人憩の家	美郷	

●問い合わせ 市健康推進課 ☎256615

## 10月・11月の介護予防教室 (65歳以上の方対象)

日	曜日	時間	場所	地区	内容
10/10	水	9:30~10:30	川島公民館近久分館	川島	健康チエック 口腔(こうくう)ケア 介護予防体操 栄養改善講座 介護予防体操 栄養改善講座 口腔ケア 介護予防体操 栄養改善講座 栄養改善講座
10/12	金	9:30~10:30	三ツ島西公会堂	川島	
10/15	月	9:00~10:00 13:30~14:30	川島公民館二ツ森分館 立石公会堂	川島	
10/16	火	9:30~10:30	城戸下浦高開集落センター	美郷	
10/17	水	9:30~10:30	中古井広域集落センター	美郷	
10/18	木	9:30~10:30	こだま会館	川島	
10/19	金	13:30~14:30	上谷集落センター	美郷	
10/22	月	9:30~11:00	知恵島老人憩の家	鴨島	
10/23	火	9:30~10:30	川島公民館山田分館	川島	
10/24	水	9:30~10:30 9:30~11:00	川島公民館敷地分館 三山老人憩の家	川島 美郷	
10/25	木	10:00~11:00	麦原地区コミュニティセンター	山川	
10/26	金	9:30~10:30	鍛冶屋敷公会堂	川島	

日	曜日	時間	場所	地区	内容
11/1	木	9:30~10:30	川島公民館久保田分館	川島	健康チエック 介護予防体操 栄養改善講座 介護予防体操 口腔ケア 介護予防体操 介護予防体操 口腔ケア 介護予防体操 介護予防体操 口腔ケア 介護予防体操 介護予防体操 口腔ケア 介護予防体操
11/2	金	9:00~10:00	東児島老人憩の家	川島	
11/5	月	13:30~15:00	瀬詰老人会館	山川	
11/6	火	9:30~10:30 13:30~14:30	川島公民館神後分館 川島公民館	川島	
11/7	水	9:30~11:00	中部農業構造改善センター	山川	
11/8	木	13:30~14:30	麦原地区コミュニティセンター	山川	
11/9	金	9:30~11:00	忌部農業構造改善センター	山川	
11/12	月	13:30~14:30	立石公会堂	川島	
11/13	火	9:00~10:00 13:30~14:30	川島公民館学西分館 牛島集会所	川島 鴨島	
11/14	水	9:30~10:30	川島公民館近久分館	川島	
11/15	木	9:30~10:30	こだま会館	川島	
11/16	金	9:30~10:30	東部集落センター	美郷	

●問い合わせ 市地域福祉課 ☎256627

ごみの処理にはルールがあります。不法投棄はやめましょう。

# 図書だより

10月27日から11月9日までは読書週間です。  
直木賞受賞作家、宮部みゆきのミステリー小説を、この機会に読んでみてはいかがですか。



『楽園 上・下』  
宮部みゆき 著

**山川図書館** ☎42 5222

◆開館時間 午前10時～午後6時

◆10、11月の休館日

月曜日、祝日、11月6日(火)、  
月末図書整理日(10月31日(水)、  
11月30日(金))

◆特別開館日 11月3日(土)

◆おはなし会

11月10日(土)午後1時30分から  
(約30分間)

◆映画会

10月20日(土)、11月3日(土)・  
17日(土)の午後2時から(約2  
時間)

◆図書館つうしん(10月1日  
発行) 新着図書案内・行事予  
定などを掲載。各館・室で配  
布しています。

**川島図書館** ☎25 3141

◆開館時間 午前10時～午後6時

◆10、11月の休館日

水曜日、祝日、月末図書整理  
日・特別資料整理日(10月30  
日(火)、11月20日(火)・30日(金))

◆かえで読書会例会(奇数  
月第2木曜日)

11月8日(木)午後1時30分～3  
時/図書館2階

◆新会員募集中! どなたでも  
ご自由に!ご参加ください。

◆読書週間手作り教室「外  
国のお祭りハロウィンパン  
プキンを作ろう」  
とき 10月27日(土)午後1時30  
分～3時30分  
ところ 図書室2階

講師 西山欣子さん  
準備物 はさみ、のり、色鉛  
筆など

申込締切 10月25日(木)

◆図書館美術シリーズ(第18  
回)飯原一夫展「なつかしき  
徳島」

10月27日(土)～11月17日(土) /  
図書館ロビー

**鴨島図書室(鴨島公民館内)**  
☎24 5111

◆開室時間 午前10時～午後6時

◆10、11月の休室日

火曜日、祝日

◆絵本とおはなしの会  
毎月第2土曜日午前10時30分  
から/鴨島公民館2階絵本  
室/絵本の読み聞かせ、エプ  
ロンシアター、手作り大型紙  
芝居など。

◆新刊情報

『宿命』 小杉健治 著

『収穫祭』 西澤保彦 著

『新宿日記 上・下』 yukki 著

『吉原手引草』松井今朝子 著  
『パラゾの寺』 坂東真砂子 著

『大延長』 堂場瞬一 著

『聖灰の暗号 上・下』

『傷』 深谷忠記 著

『一瞬でいい』 唯川恵 著

『弾痕』 阿木慎太郎 著

『木洩れ日に泳ぐ魚』 恩田陸 著

『武士道シックスティーン』 誉田哲也 著

『雪の女王 後編』 和佐田道子 著

『ドリーム』 吉村達也 著

『陰の声』 逢坂剛 著

『遊戯』 藤原伊織 著

『クレイジーボーイズ』 榆周平 著

『青春の守護者』 森村誠一 著

『朝顔はまだ咲かない』 柴田よしき 著

『楽園 上・下』 宮部みゆき 著

『幻香』 内田康夫 著

『密室キングダム』 柄刀一 著

『楊令伝2』 北方謙三 著

『児童書・絵本』

『フラーニーとメラニー すてきなおんがくかい』

『あいはらひろゆき 著』

『ヒロシマのピアノ』 指田和子 著

『わたしのおとうと』

あまんきみこ 著

★山川図書館と川島図書館の  
新刊情報は、各館が発行して  
いる「図書館つうしん(山川  
図書館)」、「新刊速報(川島  
図書館)」をご覧ください。

**美郷図書室**

(ふるさとセンター内)

☎43 2811

◆開室時間 午前9時～午後  
5時(正午～午後1時まで閉  
室します)

◆10、11月の休室日 木曜日

●新刊は、ほかにもたくさん  
そろっています。各館・室の  
新刊コーナーをご利用くださ  
い。読みたい本が見つからな  
かった場合は、気軽に相談  
ください。本の予約やリクエ  
ストは各館・室で、いつでも  
受け付けています。

●蔵書検索システム

<http://library.city.yoshi-nogawa.lg.jp/itswing/web/opacity/>

●山川図書館の県立図書館協  
力車巡回日/10月12日(金)・19  
日(金)・26日(金)、11月2日(金)・  
9日(金)・16日(金)



青少年育成補導

心

心の中には  
わるいほくといいほくが  
いるような気がする  
べんきようするほく  
お手つだいするほく  
なまけもののほく  
いじわるをするほく  
わるいほくといいほくが  
いるような気がする  
心の中は どうなっているんだ

飯尾敷地小学校 山田 裕一



〔「ぶんげい麻植」第2号より〕

★家族で守る「我が家のルール」をつくり、子どもを犯罪から守りましょう

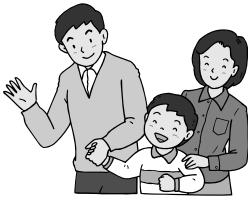

- ① 一人遊びは危険。遊ぶときは友達といっしょに遊ぶ。
- ② 外に出かけるときは、行き

- 先や、だれといっしょか、何時ごろ帰るかを伝える。
- ③ 連れていかれそうになったら、こわい目にあったりしたら、大声で助けを呼ぶ。
- ④ やさしい言葉で話しかけられても、知らない人にはついていかない。
- ⑤ 何かあったら必ず話す。
- ※危険な目にあっても、しかられることを嫌がって、黙っている子もいます。
- ⑥ 暗くなるまで遊んだり遠くまで行ったりしない。

《交通安全標語優秀作》

ちよつと待て

道路へ飛び出し

あぶないぞ



★家族みんなで確認しましょう

- ① 危険なときに逃げ込む「子ども110番の家」の場所と助けの求め方

子どもを犯罪から守るためには、日々の生活の中での防犯指導が繰り返す必要があります。



⑦ 子どもたちに「防犯ブザー」を持たせる。  
※防犯ブザーを鳴らす練習をして、万一来に備えましょう。

連絡先・問い合わせ  
市青少年育成補導センター  
☎ 6620 ㊚ 6621  
ホームページアドレス  
<http://www.tcu.or.jp/ikusei-center/>

犯罪者が一番嫌がるのは、地域の連携と信頼感です。また、見通しよく整備され、夜間も明るい地域では犯罪は行われにくくなります。



② まちの中にある人通りの少ない場所、危険な場所  
◆ 「危険な場所マップ」をつくるのもひとつの方法です。

森下

葵(種野小学校三年)

市民のうごき			
	住民基本台帳(前月比)	外国人登録(前月比)	
計	46,194人 (-21)	344人 (-7)	
男	21,971人 (-15)	64人 (+1)	
女	24,223人 (-6)	280人 (-8)	
世帯数	17,079世帯(+17)	319世帯(-11)	
※65歳以上			
	計 12,812人	男 5,248人	女 7,564人

平成19年9月1日現在

＜ 人 権 相 談 ＞		
10月11日(木)	13:30～16:00	飯尾敷地コミュニティセンター
10月16日(火)	13:30～16:00	川島庁舎会議室
11月 8日(木)	13:30～16:00	飯尾敷地コミュニティセンター
11月20日(火)	13:30～16:00	山川公民館第1会議室
＜ 行 政 相 談 ＞		
10月11日(木)	9:00～12:00	市役所1階相談室
10月18日(木)	13:00～16:00	美郷庁舎2階会議室
11月 5日(月)	10:00～12:00	山川庁舎102会議室
11月 6日(火)	13:00～16:00	川島公民館会議室
11月 8日(木)	9:00～12:00	市役所1階相談室
＜ 司 法 書 士 会 による 無 料 法 律 相 談 ＞		
10月19日(金)	10:00～12:00	市役所1階相談室
11月16日(金)	10:00～12:00	市役所1階相談室

今月の納税  
国民健康保険税 第4期  
納期限 10月31日(水)

市内での火災・救急出動	
火災	1件
救急出動	156件
累計	967件

※累計は1月からのもの

# 第67回 鴨島大菊人形

## 同時開催 第75回 四国菊花品評会

●とき 10月19日(金)～11月23日(金) 午前8時～午後9時 ●ところ 市役所イベント広場・JR鴨島駅前

**入場無料**

### オープニングセレモニー

10月19日(金) 午前10時 市役所イベント広場

### 市役所イベント広場

NHK大河ドラマ「風林火山」から、武田晴信(信玄)と由布姫、ほか2体。

川中島の戦いで対峙する武田信玄、上杉謙信、山本勘助の人形3体。

「戸隠山の鬼女伝説」の人形2体と「子連れ狼」の人形2体。

弘法大師空海の「切幡寺と空海の場面」2体。

このほか、各小中学校の作品やたくさんの菊花作品が展示されます。

### JR鴨島駅前

NHK大河ドラマ「風林火山」から武田晴信(信玄)と由布姫の人形2体。



《問い合わせ》 菊人形・菊花展実行委員会  
(吉野川市商工会議所内)  
☎242274

## 休日・夜間在宅当番医表

# 10・11月

- 平日/17時～23時 ●休日/8時～23時
- ※23時からは、かかりつけの医療機関か救急病院をご利用ください。
- 印は、休日診療日です。
- 徳島中央テレビ、ケーブルネットおえの2チャンネルでも放送しています。
- 一部変更になる場合もありますので、受診の際は、医療機関に電話確認の上、ご利用ください。 ●問い合わせ/市健康推進課☎256615

医院名	電話番号	10月	11月
糸田川眼科	24-2531	10	22
古本胃腸科	24-7377	11	24
後藤田外科	24-2720	12	26
美摩病院	24-2957	13	27
グリーン耳鼻咽喉科	24-2488	⑭	14
渡辺医院	24-7177	15	28
四宮医院	25-2016	16	29
松永医院	42-2110	17	30
木村内科胃腸科	24-6413	18	
矢田医院	25-2006	19	
杉山医院	25-2802	20	
森住内科医院	22-3010	⑰	13
谷医院	42-2353	22	
筒井クリニック	24-3300	23	
鈴木内科(敷地)	24-5880	24	

医院名	電話番号	10月	11月
鈴木内科(喜来)	24-3413	25	
阿部整形外科	24-4880	26	
岸整形外科	25-3133	27	
山下耳鼻咽喉科クリニック	42-7533	⑱	16
鴨島病院	24-6565	29	
富本医院	42-3123	30	
工藤内科医院	42-3113	31	
島野外科内科	25-3060		1
高橋皮膚科クリニック	24-5122		2
麻名内外科クリニック	26-0020		⑳
さくら診療所	42-5520		㉑
井内内科	24-3070		5
杏和医院	22-0333		6
中西内科クリニック	42-6755		7
タナカ医院	22-1800		8

医院名	電話番号	10月	11月
鴨島耳鼻咽喉科	24-8070		9
いぬい産科婦人科クリニック	22-1230		10
かなめ小児科内科クリニック	26-0310		㉒
リバーサイドクリニック岡田	24-8884		12
石原内科循環器科	24-2536		15
梶本胃腸科内科	24-2413		17
三木リハビリテーション病院	42-6616		⑳
和田耳鼻咽喉科	24-2566		19
石原小児科	24-2388		20
大久保診療所	24-1703		21
岡田医院(川島)	25-3566		㉓
糸田川クリニック	24-7555		㉔

◎小児救急医療体制…日曜日の9時～18時、小児科専門医が診てくれます。  
●麻植協同病院 ☎242101  
●阿波病院(第1・3・5週だけ) ☎255151